

SPYPOINT

FORCE-48

MANUEL D'UTILISATION



PRÉSENTATION DE LA FORCE-48

La caméra FORCE-48 de SPYPOINT fournit des images incroyablement haute résolution et des vidéos 720p du terrain pour la reconnaissance du gibier, le suivi de la faune et la gestion immobilière.

Les photos haute résolution de 48 Mpx de la FORCE-48 vous permettent de voir vos cibles de près comme jamais auparavant. Dotée d'un écran de configuration qui facilite le réglage de la caméra, la FORCE-48 offre trois modes de capture : photo, vidéo et Time-Lapse. Le mode Time-Lapse prend des photos à l'intervalle de votre choix, ce qui est idéal pour surveiller de près une zone à des moments précis de la journée.

Pour capturer encore plus de détails, la FORCE-48 propose la fonction multiphotos qui prend jusqu'à cinq photos par détection. 48 lampes DEL à faible luminosité assurent un éclairage de 80 pieds et la technologie infrarouge Boost vous permet de maximiser l'éclairage lorsque cela compte, afin d'obtenir une photo ou une vidéo de haute qualité quelle que soit l'heure de la journée (ou de la nuit).

À PROPOS DE NOUS

La mission de SPYPOINT est de vous offrir des produits faciles à utiliser, innovateurs, abordables et d'une qualité exceptionnelle. Nos produits sont principalement utilisés dans le domaine de la chasse et de la sécurité résidentielle et commerciale. Ils sont distribués et prisés sur tous les continents et connaissent une croissance continue. Prospère et respectée, SPYPOINT est une entreprise qui développe constamment de nouvelles technologies et qui demeure à l'écoute de sa clientèle pour offrir des produits avant-gardistes avec des solutions concrètes bonifiant les activités de chasse et de plein air.

MERCI D'AVOIR CHOISI UN PRODUIT SPYPOINT

Ce manuel d'utilisation vous présentera les caractéristiques de votre nouvelle FORCE-48 et vous guidera dans votre acquisition de ses fonctionnalités, afin que vous puissiez l'utiliser de façon optimale.





Notre priorité est d'offrir un service hors pair à notre clientèle. Si vous avez besoin de soutien technique concernant votre caméra, voici comment communiquer avec nous :

Communiquez avec le service de clavardage directement sur le site SPYPOINT (dans le coin inférieur droit de la section Support, en cliquant sur la fenêtre « **Démarrer la discussion** » www.spypoint.com).

- Lundi au vendredi — **8 h 30 à 20 h 00**
- Samedi et dimanche — **8 h 30 à 17 h 30**

Rendez-vous sur www.spypoint.com/fr/support pour plus d'informations sur vos appareils.

REJOIGNEZ LA COMMUNAUTÉ SPYPOINT

-  www.facebook.com/SPYPOINT.QC
-  www.twitter.com/SPYPOINTcamera
-  www.youtube.com/SPYPOINTtrailcam
-  www.instagram.com/spypointcamera



Composantes	4
Caractéristiques	6
Alimentation	7
Carte mémoire	8
Configuration	10
Installation et mise à jour	16
Transfert de fichiers à un ordinateur	17
Accessoires offerts	18
Dépannage	19
Garantie et réparation	23
Réglementation	24

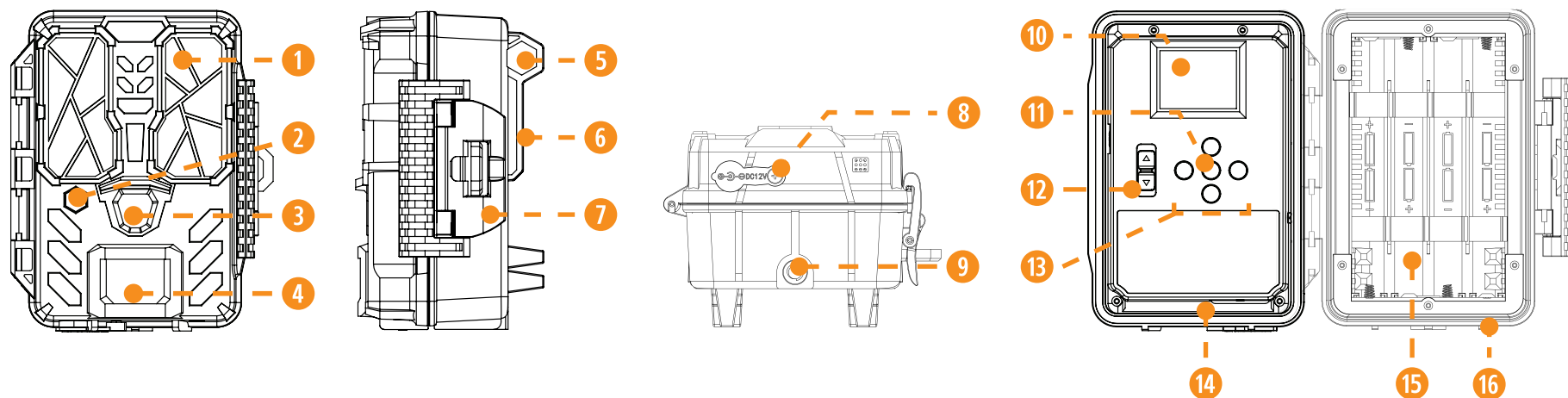

- 1 Flash invisible
- 2 Indicateur lumière rouge
- 3 Lentille photo
- 4 Lentille de détection
- 5 Ouverture pour câble cadenas

- 6 Fente pour courroie d'installation
- 7 Loquet d'ouverture et de verrouillage
- 8 Prise 12 V
- 9 Filetage pour trépied standard 1/4"-20
- 10 Écran LCD

- 11 Bouton OK
- 12 Interrupteur ON/SETUP/OFF
- 13 Boutons de navigation
- 14 Fente pour carte SD
- 15 Compartiment à piles
- 16 Porte

- 1 FLASH INVISIBLE**
Éclairage de nuit pour obtenir des photos et vidéos en noir et blanc.
- 2 INDICATEUR LUMIÈRE ROUGE**
Lorsque l'interrupteur est en position SETUP, après avoir fait vos ajustements, la lumière rouge clignote pour indiquer la détection de mouvement. En position ON, la lumière clignote pendant 30 secondes pour permettre à l'utilisateur de s'éloigner sans être photographié.
- 3 LENTILLE PHOTO**
Capteur d'image.
- 4 LENTILLE DE DÉTECTION**
Agrandit la zone de détection du capteur de mouvement de la caméra.
- 5 OUVERTURE POUR CÂBLE CADENAS**
Permet d'installer un câble cadenas #CLM-6FT pour sécuriser l'appareil (vendu séparément).
- 6 FENTE POUR COURROIE D'INSTALLATION**
Permet d'installer la caméra à l'aide de la courroie d'installation incluse.
- 7 LOQUET D'OUVERTURE ET DE VERROUILLAGE**
Permet de verrouiller et d'ouvrir la porte de la caméra.
- 8 PRISE 12 V**
Permet d'insérer un fil d'alimentation relié à une source externe 12 V.
- 9 FILETAGE POUR TRÉPIED STANDARD 1/4"-20**
Permet de fixer un trépied standard de 1/4"-20.
- 10 ÉCRAN LCD**
Permet d'accéder au menu de configuration de la caméra.
- 11 BOUTON OK**
Permet à l'utilisateur de confirmer une sélection.
- 12 INTERRUPTEUR ON/SETUP/OFF**
Permet à l'utilisateur d'allumer, d'éteindre la caméra et d'accéder à la configuration.
- 13 BOUTONS DE NAVIGATION**
Boutons pour se déplacer dans les menus et programmer la caméra.
- 14 FENTE POUR CARTE SD**
Espace pour insérer une carte SD (non incluse) nécessaire pour enregistrer les photos et vidéos.
- 15 COMPARTIMENT À PILES**
Espace pour insérer 8 piles AA.
- 16 PORTE**
Permet d'accéder au compartiment à piles, à l'interrupteur ON/SETUP/OFF, aux boutons de navigation, à l'écran de configuration et à la carte SD.

ENREGISTREMENT PHOTO

Résolution photo	48 Mpx
Format de fichier photo	JPG
Mode intervalle	Intervalles entre 5, 10, 15 et 30 minutes
Mode multi-photos	Jusqu'à 5 photos par détection
Information affichée	Date, heure, température (°C/°F), phase de lune, logo SPYPOINT et modèle de la caméra
Mode de capture	Couleurs de jour, noir et blanc de nuit

ENREGISTREMENT VIDÉO*

Résolution vidéo	VGA, HD (voir p.8 pour plus de détails)
Format de fichier vidéo	AVI
Durée des séquences	Réglable de 10 à 60 secondes
Mode de capture	Couleurs de jour, noir et blanc de nuit

ENREGISTREMENT AUDIO

Enregistrement de son	Non
-----------------------	-----

MÉMOIRE

Mémoire interne	Aucune
Mémoire externe	Carte SD/SDHC jusqu'à 512 Go

VISIONNEMENT

Écran intégré	LCD (configuration seulement)
---------------	-------------------------------

SOURCES D'ALIMENTATION

Piles AA alcalines ou au lithium non rechargeables	8 x AA (non incluses)
Pile externe 12 V	Pile 12 V Accessoires en option offerts par SPYPOINT: #KIT6V-12V, #KIT-12V, #BATT-12V)

SYSTÈME DE DÉTECTION

Détecteur de mouvement	Infrarouge
Angle de détection	40°
Distance de détection	Jusqu'à 21 mètres/70 pieds
Vitesse de déclenchement	0,5 secondes
Délai entre chaque détection	Réglable d'instantané à 30 minutes

SYSTÈME D'ÉCLAIRAGE DE NUIT

DEL	48 DEL
Portée de l'éclairage de nuit	Jusqu'à 24 mètres/80 pieds
Exposition	Ajustement automatique de la puissance de l'éclairage infrarouge

DIMENSIONS PHYSIQUES

12,7 cm (H) x 9,8 cm (L) x 6,9 cm (P)	5" (H) x 3,9" (L) x 2,7" (P)
---------------------------------------	------------------------------

RECOMMANDATIONS

Température de fonctionnement	-30 °C à 50 °C (-22 °F à 131 °F)
Température de remisage	-40 °C à 60 °C (-40 °F à 140 °F)

*Si vous sélectionnez une « durée de vidéo » de plus de 20 secondes, seules les vidéos de jour sont concernées. Les vidéos de nuit sont limitées à 20 secondes afin de prolonger l'autonomie des piles.

ICÔNE INDICANT LE NIVEAU DE CHARGE DES PILES

Le niveau de charge des piles est indiqué dans le coin supérieur droit, lorsque la caméra est en mode SETUP. La caméra continue de prendre des photos lorsqu'il ne reste qu'une seule ligne, mais nous suggérons fortement de changer les piles AA avant qu'elles ne soient à plat. Si une vidéo est en cours d'enregistrement lorsque la charge des piles atteint 0%, la caméra enregistrera le fichier avant de s'éteindre.



CHOISIR UNE SOURCE D'ALIMENTATION

2 options sont disponibles pour vous :

- Piles AA alcalines ou au lithium
- Pile rechargeable 12 V (#KIT-12V vendu séparément)



Prise
12 V

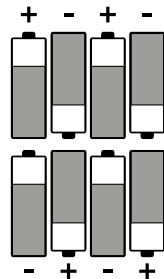

8 piles AA
alcalines
ou lithium

⚠ Assurez-vous d'insérer les piles AA en respectant les indications de polarité (+) et (-) tel qu'indiqué dans le compartiment à piles.

POUR UNE PERFORMANCE MAXIMALE ET SANS FUITE DE PILES

- N'utilisez que des piles neuves.
- Utilisez SEULEMENT des piles alcalines ou SEULEMENT des piles au lithium.
- Ne mélangez pas des piles neuves et usagées.
- N'utilisez pas de piles AA rechargeables, car leur tension électrique inférieure peut causer des difficultés de fonctionnement.

SPLB-22 OU SPLB-10— PANNEAU SOLAIRE AVEC PILE AU LITHIUM

- Combine un panneau solaire et une pile au lithium en un seul produit pour réduire les câbles et le temps d'installation.
- Se branche directement dans la caméra pour fournir une autonomie prolongée et continue à la caméra afin d'éviter les visites.
- Des prises et fiches supplémentaires permettent une plus grande souplesse d'utilisation.



GESTION DES DIVERSES SOURCES D'ALIMENTATION DE LA CAMÉRA

Aussitôt que vous branchez une batterie externe 12 V dans votre caméra au moyen de la prise 12 V, elle devient sa source d'alimentation principale. Les piles ne seront utilisées que lorsque la batterie 12 V sera épuisée.

INSTALLER UNE CARTE MÉMOIRE

L'utilisation d'une carte mémoire est nécessaire pour le fonctionnement de la caméra. Elle permet d'enregistrer les photos et les vidéos. Pour de meilleures performances, nous vous recommandons d'insérer une carte SD/SDHC jusqu'à une capacité de 512 Go. **Évitez l'utilisation d'une carte microSD avec adaptateur SD.**



Lorsque la carte SD aura atteint sa limite de stockage, votre caméra cessera de prendre des photos ou vidéos. Remplacez-la ou transférez son contenu sur un autre support.

Lorsque la caméra est allumée et qu'aucune carte mémoire n'est utilisée, l'écran affiche « Carte absente ».

Vous retrouverez ci-contre 2 tableaux indiquant la quantité approximative de photos et de durée vidéo pouvant être enregistrées selon les différentes capacités de carte mémoire.

	PHOTOS RESOLUTIONS				
	2 Mpx	8 Mpx	16 Mpx	30 Mpx	48 Mpx
8 Go	12 817	3 204	1 635	884	552
16 Go	25 635	6 409	3 270	17 68	1 105
32 Go	51 269	12 817	6 539	3 535	2 209
64 Go	102 538	25 634	13 078	7 070	4 418
128 Go	205 076	51 268	26 156	14 140	8 836
512 Go	820 304	205 072	104 624	56 560	35 344

CAPACITÉ POUR DES VIDÉOS D'UNE MINUTE

	VGA (480P)	HD (720P)
	8 Go	79
16 Go	158	48
32 Go	315	95
64 Go	630	190
128 Go	1 260	380
512 Go	5 040	1 520

INSÉRER VOTRE CARTE MÉMOIRE

Avant d'insérer la carte SD dans votre caméra, elle doit être formatée pour en assurer le bon fonctionnement. Visitez le www.spypoint.com/fr/support si vous avez besoin d'aide pour formater votre carte SD.

- Assurez-vous que la caméra soit hors tension (*OFF*) pour éviter que les images présentes sur la carte soient supprimées ou endommagées. Assurez-vous également que le bouton sur le côté de la carte ne soit pas en position LOCK.
- Repérez la fente pour y insérer la carte. Elle se trouve dans la partie inférieure droite de la caméra (voir schéma).
- Insérez une carte SD (jusqu'à 512 Go) dans la fente en orientant le coin biseauté vers le haut à droite (voir schéma).
- La carte est correctement insérée lorsqu'un clic se fait entendre.

RETIRER VOTRE CARTE MÉMOIRE

- Avant de retirer une carte mémoire, mettez toujours votre appareil hors tension (*OFF*) pour éviter que les fichiers présents sur la carte ne soient supprimés ou endommagés.
- Pour retirer la carte, enfoncez-la légèrement dans l'appareil jusqu'à ce que vous entendiez un déclic. Sortez-la alors de l'appareil.



CONFIGURER LES PARAMÈTRES GÉNÉRAUX

Utilisez les boutons ▲▼◀▶ pour naviguer sur l'écran LCD et changer d'option, le bouton OK pour sélectionner. Plusieurs pages de configuration seront disponibles.

1. Pour allumer/éteindre la caméra, utilisez l'interrupteur ON/SETUP/OFF.
Sur la position ON, la caméra s'allume. Sur la position, OFF la caméra s'éteint ;
2. L'interrupteur doit être à SETUP pour faire les premiers ajustements ;
3. Lorsque l'interrupteur est à SETUP, pesez sur OK pour entrer dans le MENU :
 - Configurez la **langue** (English, Français, Deutsch).
 - Configurez la **date** (MM/JJ/AA ou JJ/MM/AA).
 - Configurez l'**heure** (12 h ou 24 h).
 - Configurez la **température** (°C/°F).



CONFIGURER LES PARAMÈTRES DES 4 MODES D'OPÉRATIONS

MODE PHOTO

1. Icône indiquant le **mode Photo**.
2. Le nombre de mégapixels choisi.
3. Icône indiquant le niveau de charge de la pile.
4. Heure.
5. Nombre de captures actuellement disponibles sur la carte SD (photos prises/nombre de captures restantes).
6. Appuyez sur OK pour accéder aux paramètres.

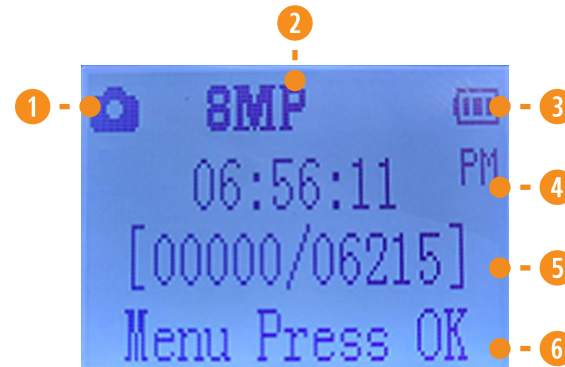

DÉLAI

Instantané ; 3 secondes ; 5 secondes ;
10 secondes ; 20 secondes ;
30 secondes ; 1 minute ; 5 minutes ;
10 minutes ; 30 minutes ; 60 minutes

Permet de choisir la période de temps d'attente avant que la caméra détecte à nouveau et enregistre la prochaine photo. Un délai plus long permet de minimiser le nombre de photos prises et, ainsi, de maximiser la durée de vie des piles. Un délai plus court permet de maximiser la surveillance d'une zone, mais consomme plus d'énergie. Les délais plus courts sont conseillés lorsque la caméra est utilisée à des fins de sécurité. Une fois le délai choisi, appuyez sur OK.

QUALITÉ

2 Mpx ; 8 Mpx ; 16 Mpx ; 30 Mpx ; 48 Mpx

Permet de choisir une résolution de 2 Mpx, 8 Mpx, 16 Mpx, 30 Mpx ou 48 Mpx.. Une fois choisi, appuyez sur OK.

MULTI

1 ; 2 ; 3 ; 4 ; 5

Permet de prendre jusqu'à 5 photos consécutives à chaque détection, avec un délai de 5 secondes entre chaque photo. Une fois choisi, appuyez sur OK.

DÉTECTION

Faible ; Normale ; Élevée ; Auto

Permet de choisir la sensibilité de détection de l'appareil. Une plus grande sensibilité permet de déceler plus efficacement un mouvement devant la caméra : la caméra prendra donc plus de photos. Une fois choisi, appuyez sur OK.

MODE HYBRIDE

1. Icône indiquant le **mode Hybride**.
2. Le nombre de mégapixels choisi.
3. Icône indiquant le niveau de charge de la pile.
4. Heure.
5. Nombre de captures actuellement disponibles sur la carte SD (photos prises/nombre de captures restantes).
6. Appuyez sur OK pour accéder aux paramètres.

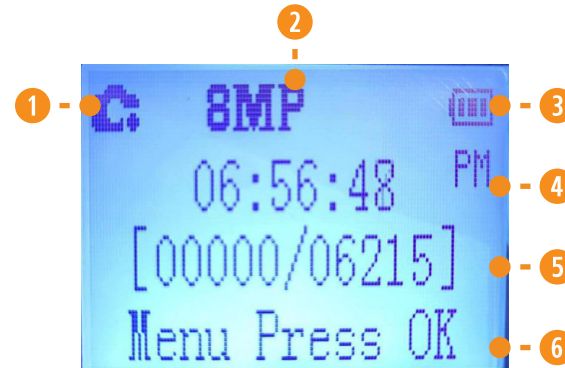

DÉLAI

Instantané; 3 secondes; 5 secondes;
10 secondes; 20 secondes;
30 secondes; 1 minute; 5 minutes;
10 minutes; 30 minutes; 60 minutes

Permet de choisir la période de temps d'attente avant que la caméra détecte à nouveau et enregistre la prochaine photo. Un délai plus long permet de minimiser le nombre de photos prises et, ainsi, de maximiser la durée de vie des piles. Un délai plus court permet de maximiser la surveillance d'une zone, mais consomme plus d'énergie. Les délais plus courts sont conseillés lorsque la caméra est utilisée à des fins de sécurité. Une fois le délai choisi, appuyez sur OK.

QUALITÉ PHOTO

2 Mpx; 8 Mpx; 16 Mpx; 30 Mpx; 48 Mpx

Permet de choisir une résolution de 2 Mpx, 8 Mpx, 16 Mpx, 30 Mpx ou 48 Mpx.. Une fois choisi, appuyez sur OK.

MULTI (PHOTO)

1; 2; 3; 4; 5

Permet de prendre jusqu'à 5 photos consécutives à chaque détection, avec un délai de 5 secondes entre chaque photo. Une fois choisi, appuyez sur OK.

QUALITÉ

VGA; HD

Permet de choisir entre VGA ou HD. Une fois choisi, appuyez sur OK.

DURÉE

10 secondes; 20 secondes;
30 secondes; 60 secondes

Permet de configurer la durée d'enregistrement des séquences vidéos. Une fois choisi, appuyez sur OK.

DÉTECTION

Faible; Normale; Élevée; Auto

Permet de choisir la sensibilité de détection de l'appareil. Une plus grande sensibilité permet de déceler plus efficacement un mouvement devant la caméra : la caméra prendra donc plus de photos. Une fois choisi, appuyez sur OK.

MODE VIDÉO

1. Icône indiquant le **mode Vidéo**.
2. Icône indiquant le niveau de charge de la pile.
3. Heure.
4. Temps approximatif disponible pour l'enregistrement de vidéos.
5. Appuyez sur OK pour accéder aux paramètres.



DÉLAI

Instantané; 3 secondes; 5 secondes;
10 secondes; 20 secondes;
30 secondes; 1 minute; 5 minutes;
10 minutes; 30 minutes; 60 minutes

Permet de choisir la période de temps d'attente avant que la caméra détecte à nouveau et enregistre la prochaine vidéo. Un délai plus long permet de minimiser le nombre de vidéos pris et, ainsi, de maximiser la durée de vie des piles. Un délai plus court permet de maximiser la surveillance d'une zone, mais consomme plus d'énergie. Les délais plus courts sont conseillés lorsque la caméra est utilisée à des fins de sécurité. Une fois le délai choisi, appuyez sur OK.

QUALITÉ

VGA; HD

Permet de choisir entre VGA ou HD. Une fois choisi, appuyez sur OK.

DURÉE

10 secondes; 20 secondes;
30 secondes; 60 secondes

Permet de configurer la durée d'enregistrement des séquences vidéos. Une fois choisi, appuyez sur OK.

DÉTECTION

Faible; Normale; Élevée; Auto

Permet de choisir la sensibilité de détection de l'appareil. Une plus grande sensibilité permet de déceler plus efficacement un mouvement devant la caméra : la caméra prendra donc plus de vidéos. Une fois choisi, appuyez sur OK.

MODE INTERVALLE

1. Icône indiquant le **mode Intervalle**.
2. Icône indiquant le niveau de charge de la pile.
3. Heure.
4. Nombre de captures actuellement disponibles sur la carte SD (photos prises/nombre de captures restantes).
5. Appuyez sur OK pour accéder aux paramètres.

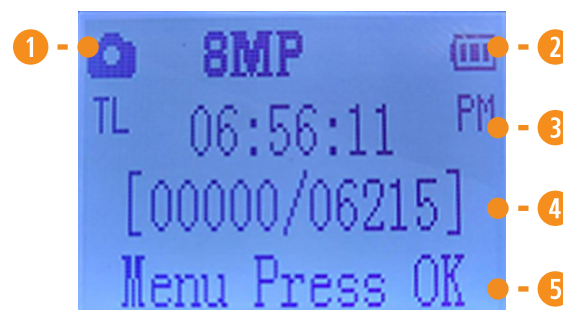

TL INTERVALLE

5 minutes ; 10 minutes ;
15 minutes ; 30 minutes

Permet la prise de photos à délais réguliers prédéfinis. Par exemple, si « 5 minutes » est sélectionné dans le mode Intervalle, la caméra prend une photo toutes les 5 minutes, et ce, même s'il n'y ait eu aucune détection.

Note : Le mode Intervalle s'applique seulement aux photos et non aux vidéos. Lorsque le mode Intervalle est sélectionné, l'option Délai et le mode Multi-photos sont désactivés.

AUTRES OPTIONS

NOM	Permet de nommer la caméra afin de l'identifier clairement. Cette fonction est très utile pour les utilisateurs possédant plus d'une caméra.
À PROPOS	Indique la version du logiciel et permet de faire une mise à jour.
DÉFAUT	Permet de réinitialiser tous les paramètres par défaut.
FORMAT	Permet à la caméra de formater la carte SD pour sa prochaine utilisation. Note : Si vous formatez la carte SD, vous effacerez toutes les images et vidéos se trouvant sur la carte. Utilisez le formatage seulement si vous êtes certains de vouloir effacer tout ce qui se trouve sur la carte. Transférez le contenu de votre carte sur votre ordinateur au préalable.
RECYCLAGE	Vous permet de configurer la caméra pour qu'elle écrase le fichier le plus ancien au cas où la capacité de stockage de la carte SD serait atteinte.
INFORMATIONS SUR LES PHOTOS (fixes, non configurables)	Permet d'imprimer sur les photos la date, l'heure, la température, la phase de lune le logo SPYPOINT et le modèle de la caméra. <input type="radio"/> Nouvelle lune <input type="radio"/> Premier quartier <input checked="" type="radio"/> Pleine lune <input type="radio"/> Dernier quartier <input type="radio"/> Premier croissant <input type="radio"/> Lune gibbeuse <input type="radio"/> Lune gibbeuse <input type="radio"/> Dernier croissant
NUIT	Permet de choisir la meilleure option d'éclairage pour les photos et vidéos de nuit. Choisissez l'option RENFORCÉ pour une luminosité maximale la nuit, l'option OPTIMAL pour réduire le flou de la noirceur et l'option FLOU MIN pour minimiser le flou d'un objet en mouvement. Lorsque vous avez choisi une option, appuyez sur OK. Note : Peu importe le mode que vous sélectionnez, le flash demeure invisible.

MISE À JOUR DU LOGICIEL DE LA CAMÉRA

Rendez-vous sur le site www.spypoint.com/fr/support pour obtenir les instructions permettant d'effectuer les mises à jour du logiciel de la caméra.

MISE EN FONCTION

Une fois que la configuration est terminée, mettez l'interrupteur se trouvant sur SETUP à ON. Vous pouvez également passer de SETUP à OFF et mettre la caméra à ON plus tard.

INDICATEUR LUMIÈRE ROUGE

En mode SETUP : La lumière clignote pour indiquer qu'elle détecte un mouvement. Ceci permet de vérifier, lors de l'installation, si la distance de détection ciblée est adéquate.

En mode ON : La lumière clignote pendant 30 secondes pour vous permettre de vous éloigner de votre caméra, après l'installation, sans être photographié.



Indicateur
lumière rouge

INSTALLER VOTRE CAMÉRA

1. Pour installer la caméra, passez la courroie d'installation dans la fente prévue à cet effet (voir schéma).
2. Choisissez un arbre solide, qui ne bouge pas au vent, car le mouvement entrainerait de fausses détections.
3. Assurez-vous que la zone immédiatement devant votre caméra est libre de branches ou de brindilles que le vent pourrait faire bouger. Cela entrainerait de fausses détections.
4. La caméra devrait être installée à la même hauteur que le centre du corps de l'animal que vous voulez photographier.
5. La caméra devrait se trouver à 7,5 mètres ou 25 pieds de l'endroit où devrait apparaître l'animal ciblé.
6. Pour des photos plus claires de nuit, assurez-vous qu'il y a des éléments en arrière-plan pour que la lumière infrarouge de la caméra s'y reflète.

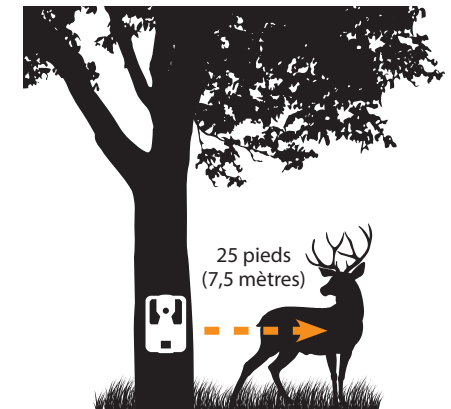

INSTALLATION À L'AIDE DE LA COURROIE FOURNIE

La dimension de la courroie (incluse) est de 2,5 cm (1 pouce) X 152 cm (60 pouces).

1. Utilisez la fente pour courroie d'installation afin de fixer votre caméra.
2. Appuyez sur la clenche et la tenir.
3. Enfilez la courroie en dessous de l'attache, tel que démontré ci-contre.

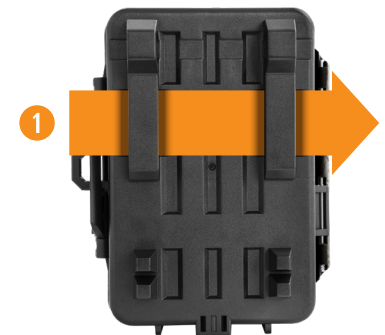

POUR TRANSFÉRER LES PHOTOS SUR UN ORDINATEUR

- Éteignez la caméra;
- Retirez la carte SD de la caméra;
- Insérez la carte SD dans la fente de l'ordinateur prévue à cet effet, ou utilisez un adaptateur USB pour carte SD;
- L'ordinateur reconnaîtra la carte SD. Il peut y avoir deux disques différents reconnus, c'est normal après utilisation dans la FORCE-48;
- Si l'ordinateur ne détecte pas la carte SD, cela signifie la carte mémoire est corrompue et doit être remplacée.

SUR UN PC

Sur votre bureau, cliquez sur « **Poste de travail** » ou « **Ce PC** ».

Localisez votre appareil sous « **Disque amovible** », puis cliquez pour y accéder. Ensuite, cliquez sur « **DCIM** » et « **100DSCIM** » pour trouver toutes les photos et vidéos enregistrées. Si vous ne voyez pas les photos ou les vidéos dans le dossier que vous avez ouvert, réessayez dans l'autre dossier « **Disque amovible** ».

Sélectionnez les fichiers que vous souhaitez copier. Avec certaines versions de Windows, le plus simple est de les sélectionner en cliquant sur l'onglet « **Accueil** » et de choisir « **Sélectionner tout** » sur le côté droit. Avec certaines versions de Windows, vous pouvez appuyer sur « **Ctrl** » et « **A** » ou cliquer sur le menu « **Édition** » et choisir « **Sélectionner tout** ».

Cliquez sur l'icône « **Copier** » sur le côté gauche du ruban (ou maintenez la touche « **Ctrl** » et « **C** ».)

Une fois vos photos et vidéos transférées, cliquez sur « **Retirer le périphérique en toute sécurité et éjecter le média** » situé dans la barre des tâches, puis cliquez sur « **Éjecter** » pour éjecter le périphérique de stockage multimédia.

Si vous ne souhaitez pas sélectionner toutes les photos ou vidéos, maintenez la touche « **Ctrl** » enfoncée et cliquez sur les fichiers que vous souhaitez sélectionner avant de cliquer sur l'icône « **Copier** ».

Accédez au dossier dans lequel vous souhaitez sauvegarder vos photos et vidéos, ou créez un nouveau dossier en cliquant sur le bouton « **Nouveau dossier** » dans la fenêtre. (Vous pouvez également appuyer sur « **Ctrl** », « **Maj** » et « **N** » pour créer un nouveau dossier, ou effectuer un clic droit dans un espace vide dans le dossier « **Images** » et choisissez « **Nouveau** », puis dans le menu suivant, cliquez sur « **Dossier** ».)

Entrez un nom pour votre nouveau dossier, appuyez sur « **Entrée** », puis double-cliquez sur le dossier pour l'ouvrir. Dans l'onglet « **Accueil** », choisissez « **Coller** » (ou appuyez simultanément sur les touches « **Ctrl** » et « **V** ».) Les photos et vidéos seront copiées dans le nouveau dossier.

SUR UN MAC

Cliquez sur l'icône de l'outil de recherche dans la « **Barre d'outils** ». Localisez votre appareil sous l'onglet « **Périphériques** », puis cliquez pour y accéder. Ensuite, cliquez sur « **DCIM** » et « **100DSCIM** » pour trouver toutes les photos et vidéos enregistrées.

Cliquez sur « **Modifier** » dans la barre d'outils qui longe le haut de l'écran, puis appuyez sur « **Sélectionner tout** » pour mettre en évidence tous les fichiers individuels sur le périphérique. L'option « **Sélectionner tout** » est également possible en appuyant sur « **Cmd** » et « **A** » simultanément sur votre clavier. Sinon, si vous ne souhaitez pas importer tout, vous pouvez mettre en évidence individuellement les photos et vidéos souhaitées. Transférez en maintenant « **Cmd** » et en cliquant sur le nom du fichier. Cliquez sur « **Modifier à nouveau** » puis « **Copier** » ou (« **Cmd** » et « **C** ») pour copier les fichiers mis en évidence.

Accédez au dossier dans lequel vous souhaitez sauvegarder vos photos et vidéos, ou créez un nouveau dossier en cliquant avec le bouton droit et en appuyant sur « **Cmd** » simultanément, puis sélectionnez « **Nouveau dossier** » dans le menu.

Cliquez sur « **Modifier** », puis sur « **Coller** » (ou « **Cmd** » et « **V** ») pour copier les fichiers choisis dans le dossier sélectionné. Les photos et vidéos peuvent prendre plusieurs minutes à transférer en fonction de la taille et du nombre de fichier que vous importez.

Une fois vos photos et vidéos transférées, cliquez sur l'icône d'éjection située à côté du nom de votre appareil, puis débranchez le périphérique de votre Mac.



PANNEAU SOLAIRE AVEC PILE LITHIUM

Compatible avec tous les produits SPYPOINT équipés d'une prise 12 V. Adaptateur d'alimentation DC, support de fixation et courroie.

#SPLB-22



PANNEAU SOLAIRE COMPACT AVEC PILE LITHIUM

Compatible avec tous les produits SPYPOINT équipés d'une prise 12 V. Adaptateur d'alimentation DC, support de fixation et courroie.

#SPLB-22



ENSEMBLE PILE RECHARGEABLE 12 V, CHARGEUR ET BOÎTIER

Compatible avec tous les produits SPYPOINT équipés d'une prise 12 V. Boîtier, chargeur AC, câble d'alimentation de 3,6 mètres (12 pieds) (#PW-12FT) et courroie incl.

#KIT-12V



BOÎTIER DE SÉCURITÉ POUR CAMÉRAS À 48 DEL ET PLUS

Compatible avec toutes les caméras SPYPOINT de 48 DEL et plus.

#SB-400S



SUPPORT AJUSTABLE POUR CAMÉRAS

Compatible avec toutes les caméras possédant une fixation pour trépied de 1/4"-20.

#MA-500



CÂBLE D'ALIMENTATION 12 V

Câble de 3,6 mètres (12 pieds) avec pinces crocodiles pour connecter une batterie 12 V à une caméra.

#CB-12FT



CÂBLE CADENAS

Câble cadenas de 1,80 mètres (6 pieds) compatible avec toutes les caméras et boîtiers de sécurité SPYPOINT.

#CLM-6FT



CARTE SD 16 GO

Carte mémoire SDHC UHS-1 de 16 Go. Garantie de 10 ans. Ultra haute vitesse classe 10.

#SD-16Go

Pour obtenir plus de renseignements sur les autres accessoires offerts, rendez-vous au www.spypoint.com.

PROBLÈMES	SOLUTIONS POSSIBLES
IMPOSSIBLE D'ALLUMER LA CAMÉRA	<ol style="list-style-type: none"> 1. Vérifiez s'il y a des piles dans la caméra. 2. Vérifiez si les piles sont installées dans le bon sens. 3. Effectuez la dernière mise à jour (disponible sur www.spypoint.com sous la section SUPPORT). 4. Remplacez les piles.
L'ÉCRAN DE LA CAMÉRA S'ÉTEINT	<p>Éteignez et rallumez votre caméra.</p>
LA CAMÉRA NE RÉPOND PLUS	<ol style="list-style-type: none"> 1. Retirez les piles de la caméra et réinstallez-les. 2. Remplacez les piles.
LA CAMÉRA NE PREND PAS DE PHOTOS/VIDÉOS	<ol style="list-style-type: none"> 1. Assurez-vous que votre caméra est allumée. 2. Vérifiez s'il y a des piles dans la caméra. 3. Remplacez les piles. 4. Si ce n'est pas déjà fait, retirez l'autocollant protecteur apposé sur la lentille de détection de votre caméra. 5. Formatez la carte SD. Ne choisissez pas l'option «formatage rapide». 6. Si aucune des solutions précédentes ne fonctionne, remettez la caméra à ses paramètres par défaut.
PHOTOS FLOUES	<p>Les conditions d'éclairage faible et un sujet en mouvement rapide peuvent produire des stries sur la photo. Essayez de régler le « Mode nuit » à l'option « Flou min ».</p>
LA LUMIÈRE ROUGE DEVANT LA CAMÉRA CLIGNOTE	<ol style="list-style-type: none"> 1. Lors de l'installation, la lumière de délai clignote pendant 30 secondes pour permettre à l'utilisateur de s'éloigner sans être photographié. 2. La caméra est configurée en mode TEST et détecte un mouvement.

PROBLÈMES

SOLUTIONS POSSIBLES

AUCUNE PERSONNE OU AUCUN ANIMAL SUR LES PHOTOS/VIDÉOS

1. Vérifiez si la caméra est pointée vers le lever ou le coucher du soleil, ce qui peut provoquer des fausses détections.
2. Pendant la nuit, le détecteur de mouvement peut détecter au-delà de la portée des DEL infrarouges. Réduisez la sensibilité de la caméra.
3. Les petits animaux peuvent déclencher l'appareil. Réduisez la sensibilité et/ou augmentez la hauteur de la caméra.
4. Le détecteur de mouvement peut détecter les animaux à travers le feuillage.
5. Vérifiez si l'arbre contre lequel la caméra est installée la caméra est stable et ne bouge pas.
6. Assurez-vous que la zone immédiatement devant votre caméra est libre de branches ou de brindilles que le vent pourrait faire bouger. Cela entraînerait de fausses détections.

LA CAMÉRA PREND DES PHOTOS/VIDÉOS SOMBRES LA NUIT

1. Vérifiez le niveau de charge des piles, car l'éclairage de nuit peut mal fonctionner si le niveau de charge est bas.
2. Assurez-vous que le sujet se trouve à la portée de l'éclairage de nuit (soit environ 80 pieds).
3. Pour obtenir de plus belles photos de nuit, essayez de régler le « Mode nuit » sur « Renforcé » pour augmenter la force des DEL infrarouges.
4. Assurez-vous qu'il y a des éléments en arrière-plan pour que la lumière des DEL infrarouges s'y reflète.
5. Testez l'éclairage de nuit dans une pièce sombre pour voir si vous êtes en mesure d'avoir des images en noir et blanc de qualité.

LA CAMÉRA PREND DES PHOTOS/VIDÉOS NOIRES

1. Vérifiez le niveau de charge des piles, car l'éclairage de nuit peut cesser de fonctionner si le niveau de charge des piles est bas, surtout si vous faites une vidéo.
2. Assurez-vous qu'il y a des éléments en arrière-plan pour que la lumière des DEL infrarouges s'y reflète.
3. Testez l'éclairage de nuit dans une pièce sombre pour voir si vous êtes en mesure d'avoir des images ou des vidéos en noir et blanc.

MESSAGES AFFICHÉS PAR LA CAMÉRA	DESCRIPTIONS/SOLUTIONS
CARTE ABSENTE	<p>L'utilisation d'une carte mémoire est nécessaire pour enregistrer des vidéos et des photos. Assurez-vous d'éteindre votre caméra, insérer une carte SD et rallumer la caméra.</p>
ERREUR DE CARTE	<p>La caméra ne peut pas accéder à la carte mémoire :</p> <ol style="list-style-type: none">1. Assurez-vous d'éteindre la caméra et la rallumer.2. Retirez la carte SD, puis l'insérer à nouveau.3. Vérifiez si les contacts dorés sont propres.4. Assurez-vous que le bouton sur le côté de la carte n'est pas en position LOCK.5. Formatez votre carte (pour conserver vos photos, il est important d'en faire une copie avant de formater votre carte).6. Remplacez votre carte SD.
PILES FAIBLES	<p>S'affiche à l'écran juste avant que la caméra ne s'éteigne :</p> <ol style="list-style-type: none">1. Remplacez par des piles neuves.2. Branchez l'appareil dans une source 12 V.
FORMATAGE EN COURS	<p>Attendre que le formatage soit terminé.</p>
FORMATAGE RÉUSSI	<p>Aucune mesure à prendre.</p>

MESSAGES AFFICHÉS PAR LA CAMÉRA

DESCRIPTIONS/SOLUTIONS

ERREUR DE FORMATAGE

1. Essayez de formater à nouveau votre carte SD.
2. Remplacez votre carte SD.

MÉMOIRE PLEINE

1. Augmentez l'espace disponible sur votre carte SD en déplaçant vos photos ou vidéos vers un autre support électronique.
2. Remplacez votre carte SD par une autre.

EN ATTENTE

Patiencez, votre caméra est en travail.

MISE À JOUR

Votre caméra est en train de faire une mise à jour, patientez.

PAS DE FICHER DE MISE À JOUR

Vous tentez de faire une mise à jour de votre caméra sans qu'il y ait les fichiers nécessaires sur votre carte SD pour effectuer une mise à jour de votre carte SD :

S'assurez d'y déposer les fichiers de mise à jour avant de procéder à une mise à jour.

GARANTIE LIMITÉE

Ce produit SPYPOINT est couvert par une garantie de deux (2) ans qui couvrent aussi les pièces et la main-d'œuvre à compter de la date d'achat. Le coupon de caisse électronique est la preuve d'achat et il devra être présenté pour confirmer que la garantie est applicable. Cette garantie sera honorée dans le pays d'achat d'origine uniquement.

CETTE GARANTIE DE SPYPOINT NE S'APPLIQUE PAS :

- À des parties consommables, incluant, sans s'y limiter, les piles, dont les performances sont connues pour diminuer au fil du temps ;
- Aux dommages causés par une mauvaise utilisation du produit, à l'utilisation de l'appareil avec un autre produit, à la négligence, aux accidents, au contact avec du liquide, aux feux, aux tremblements de terre ou à toutes autres causes externes ;
- Aux produits SPYPOINT achetés en ligne chez un détaillant non autorisé ;
- Aux produits qui ont subi des modifications ou altérations ;
- À des dommages esthétiques incluant, sans s'y limiter, les rayures ou le bris de plastique ;
- Aux dommages causés par l'utilisation du produit en dehors des recommandations de SPYPOINT.

FC RÉGLEMENTS FCC

Article 15 des règlements du FCC

Cet équipement a été testé et s'est révélé conforme aux limites d'un appareil numérique de classe B, conformément à la Section 15 du règlement de la Federal Communications Commission (FCC). Ces limites sont conçues pour offrir une protection raisonnable contre toute interférence nuisible sur une installation résidentielle. Cet appareil génère, utilise et peut émettre des fréquences radio et s'il n'est pas installé selon les instructions, peut nuire aux radiocommunications. Toutefois, rien ne garantit que des parasites ne surviendront pas dans une installation particulière. Si cet appareil cause des interférences nuisibles à la réception du téléviseur ou de la radio, ce que vous pouvez déterminer en mettant votre appareil hors fonction, nous vous invitons à essayer l'une des mesures correctives suivantes :

1. Réorientez l'antenne de réception ;
2. Éloignez l'appareil du composant qui reçoit les ondes ;
3. Branchez l'appareil dans une prise de courant CA différente de celle du composant qui reçoit les ondes ;
4. Au besoin, consultez votre marchand électronique ou un technicien spécialisé dans le service des radios/téléviseurs pour des suggestions supplémentaires.

Toutes modifications ou tous changements effectués à cet appareil sans l'accord des parties responsables de l'homologation peut retirer à l'utilisateur son droit d'utiliser l'appareil. Cet appareil est conforme à la Section 15 des règles de la FCC. L'utilisation de l'appareil doit s'effectuer selon deux conditions :

1. Cet appareil ne doit pas provoquer d'interférences néfastes ;
2. Cet appareil doit tolérer les interférences reçues, y compris celles qui risquent de provoquer un fonctionnement indésirable.

ÉLIMINATION

N'UTILISEZ QUE DES PIÈCES DE RECHANGE ET ACCESSOIRES D'ORIGINE.

Si, un jour, votre caméra a été utilisée de manière si intense qu'elle doit être remplacée, ou si vous n'en avez plus besoin, vous êtes obligé d'en disposer dans un centre de recyclage.

Vous pouvez obtenir des informations sur les centres de collecte pour votre appareil électrique auprès de votre entreprise locale d'élimination des déchets ou au centre administratif de votre municipalité.

Les appareils électriques contiennent non seulement des matières premières de nature précieuse et recyclable, mais aussi des substances qui, lorsqu'elles sont éliminées incorrectement, peuvent nuire à la santé des personnes et à l'environnement. Choisissez de contribuer à garantir le recyclage des matières précieuses et recyclables en apportant vos vieux appareils à un centre de collecte.

Le symbole de la DEEE (Déchets d'équipements électroniques et électriques) indique l'obligation d'apporter la caméra étiquetée à un centre dédié à la collecte de matériel électronique ou électrique aux fins de recyclage de façon adéquate.



SPYPOINT FORCE-48 | Fabriqué en Chine

Centre de distribution 3000 Gannett Avenue, Des Moines IA 50321 • États-Unis

SPYPOINT 330 de la Jacques-Cartier, Victoriaville QC G6T 1Y3 • Canada

EUROHUNT GmbH Harzblick 25,99768 Harztor OT Ilfeld • Allemagne